



TECHNISCHE DATEN

- Referenz EAC 153 : 98796
- 3-teilige Drehtrommel \varnothing 630, die 3 Siebe benötigt, Abmessungen (645 x 2000)
- Motor mit Ansaugsystem : Trommel : 2,2 kW
- Trommelstärke : 1,1 kW
- Nettogewicht Maschine : 650 Kg

ZUBEHÖR

Bei uns anfragen

Arbeitsweise

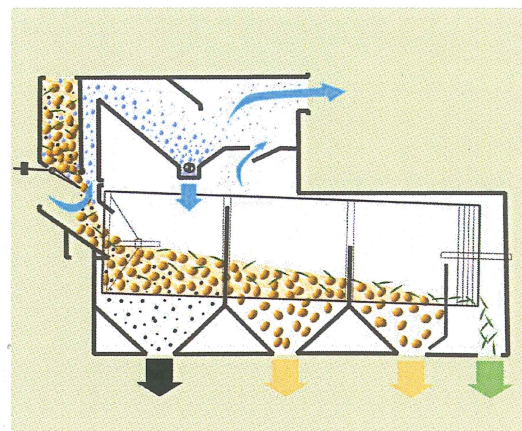

ABMESSUNGEN

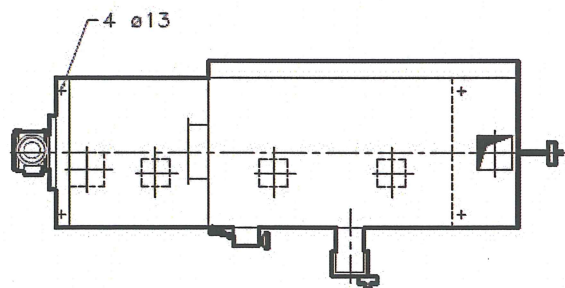
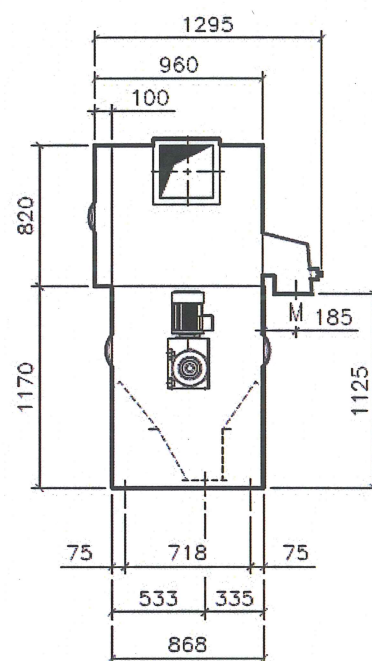
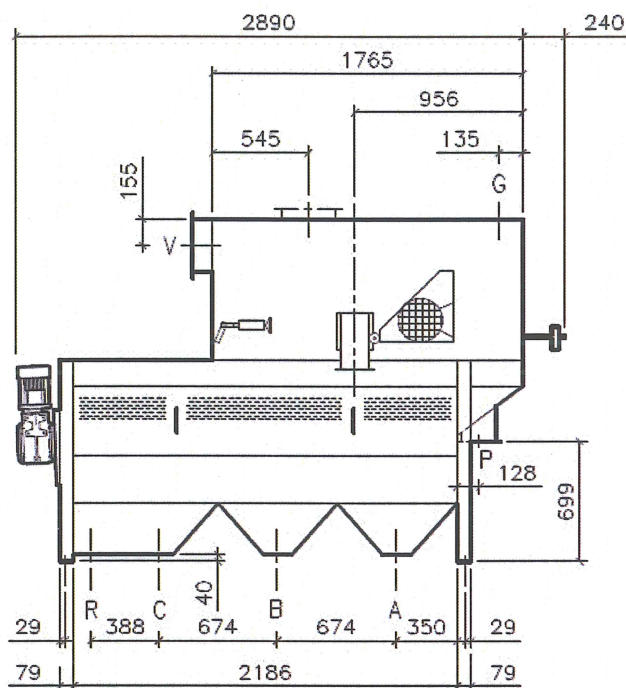

EINLÄUFE UND AUSLÄUFE

G - R - P : 200 x 200
 A - B - C - M : 160 x 160
 V : 310 x 310

Im Interesse unserer ständigen Produktentwicklung behalten wir uns das Recht vor, Änderungen ohne vorherige Ankündigung der in dieser Dokumentation genannten Merkmale vorzunehmen



C.F.C.A.I. SAS Route de Montgérain - BP 4 - 60420 TRICOT (France)

Tél. : + 33 (0)3 44 51 53 50 - Fax : + 33 (0)3 44 51 00 84

E-mail : cfc'ai@groupecfc.fr - export@groupecfc.fr

RCS BEAUVAIS B 329 152 375

Propriétaire des marques : **LAW** **MAROT** **OMNIUM** **satis** **DAGUER**

